

 **SATJAM**<sup>®</sup>

**střecha dneška**



Střešní krytina  
**SATJAM Rapid**  
montážní návod

SATJAM Rapid – lehká krytina pro Vaší střechu, je tvořena pásy se stojatou drážkou. Jsou vyráběny na objednávku v délkách do 7 metrů. Zakázková výroba umožňuje eliminovat odpad a zkrátit dobu montáže.

Základem krytin je podle typu povrchové úpravy vysoce kvalitní ocelový plech žárově zinkovaný, nebo pokovený vrstvou aluzinku. Pozinkovaný plech pak dodáváme v některé z následujících povrchových úprav – Polyesterat 25, Satmat 35 Satpur 50, nebo HPS 200. Finální povrchová úprava zajišťuje vysokou kvalitu, trvanlivost a odolnost střešní krytiny. Technicky vyspělé řešení šetří náklady a ekologická a zdravotní nezávadnost, to jsou další výhody střešních krytin SATJAM.

Pro využití všech vlastností a možností této krytiny je velmi důležité seznámit se s jejími technickými parametry a zejména s postupem montáže. Po prostudování následujících informací, montážního návodu a řešení různých detailů, získáte základní přehled. Pro perfektní provedení střechy je však nutné mít podrobné znalosti, zručnost, zaškolení a předepsané vybavení. Pro jistotu splnění podmínek záruky doporučujeme vyžádat si seznam ověřených montážních firem a využít jejich nabídky.

## I. VŠEOBECNÁ ČÁST

Kvalitativní parametry výrobku výrobce zaručuje pouze při dodržení montážních a záručních podmínek.

1. Výrobky balené originálně od výrobce mají na etiketách tyto údaje:

- kód a název výrobku – prvku
- kód a název barvy výrobku
- počet kusů v balení

2. Pro objednávání a přesné rozlišení odstínů barev je směrodatný pouze vzorkovník výrobce.

Předložení prodejního dokladu (faktury) je jednou z nezbytných podmínek uplatnění případné reklamace.

3. Výrobce nepřebírá zodpovědnost za škody způsobené uživatelem nebo třetí osobou uživateli nebo neznalostí všeobecných a technických informací a podmínek k výrobku, zejména montážního návodu a záručních podmínek

## Pokyny pro montáž a manipulaci



Nevykládat více balíků najednou



Skladovat pod plachtou nebo pod přístřeškem



Při skladování vyspádovat pro odtékání vody

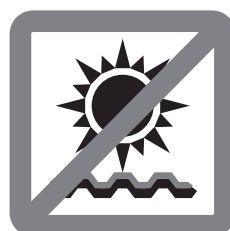

Neskladovat na slunci



Nepřevážet s převísem

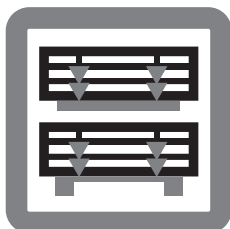

Manipulovat jen ve vymezeném prostoru



Vykládat vysokozdvížným vozíkem



Správné uchytení pásů



Nepoužívat úhlovou brusku



Zabraňte průhybu



Zabraňte styku s chemickými látkami

## II. ROZMĚRY, TECHNICKÁ DATA, SKLONY

### Satjam RAPID

Střešní krytina: pás se stojatou drážkou

#### Druhy provedení střešní krytiny

| Symbol | Prodejní název | A                   | B                    | D                  |
|--------|----------------|---------------------|----------------------|--------------------|
|        |                | Celková šířka<br>mm | Stavební šířka<br>mm | Výška drážky<br>mm |
| SR     | RAPID 500      | 545                 | 500                  | 25                 |
| SR     | RAPID 300      | 345                 | 300                  | 25                 |

#### Technická data

|                         |                         |
|-------------------------|-------------------------|
| Střešní krytina:        | pás se stojatou drážkou |
| Tloušťka krytiny:       | 0,5 mm                  |
| Stavební šířka krytiny: | 500 (300) mm            |
| Typ povrchové úpravy:   | polyestersat 25 µm      |
|                         | satmat 35 µm            |
|                         | satpur 50 µm            |
|                         | HPS 200                 |
|                         | alusat                  |

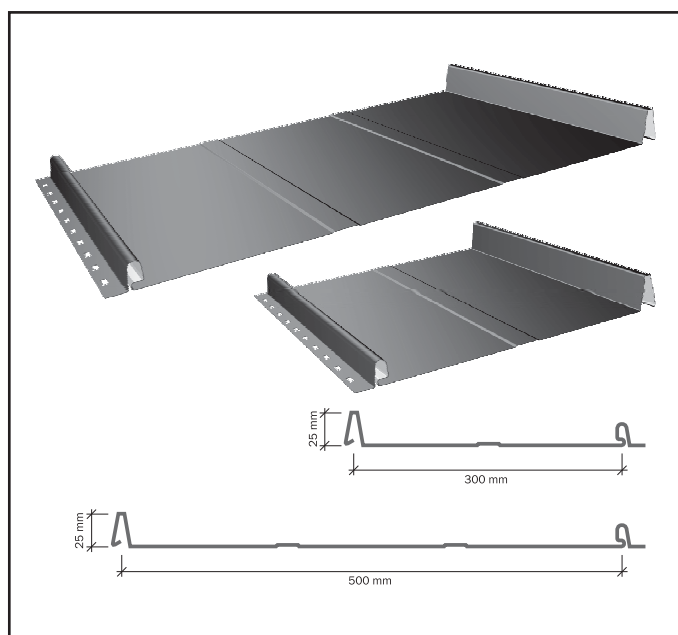

#### Minimální sklony střešního pláště pro krytinu SATJAM Rapid

| název krytiny | min. sklon dle EN ČSN 73 1901 a doporučení výrobce |                         |                                   |
|---------------|--|-------------------------|-----------------------------------|
|               |  | ve výšce nad 600 m.n.m. | při délce střešní roviny nad 10 m |
| RAPID 500     | 12°  | 17°                     | 17°                               |
| RAPID 300     | 12°  | 17°                     | 17°                               |

## BARVY

Aktuální vzorník barev je uveden v katalogu výrobce.

Vlivem povolených tolerancí parametrů vstupních materiálů mohou vzniknout odchylky v barevnosti téhož odstínu barvy, které nemají stejné výrobní číslo. Před expedicí množství většího, než jedna paleta ze skladu prodejce, je vždy nutné přesvědčit se dle etikety o shodě kódu a názvu barvy výrobku a není-li to možné, provést vizuální kontrolu shody barevného tónu. V případě doobjednávky nám tuto skutečnost vždy oznamte spolu s číslem zakázky původní objednávky. Při přebírání všech doobjednávek je rovněž nutno provést vizuální kontrolu.

## III. DOPORUČENÉ NÁSTROJE, NÁŘADÍ A DOPLŇKOVÝ MATERIÁL

- nůžky na plech
- ruční nýtovačka
- kladivo obyčejné
- kleště nahýbací
- sponkovačka
- utahovačka s nastavitelným utahovacím momentem + utahovací nástavec, křížový bit
- kotoučová pila pro dělení dřevěných částí
- elektrická prostříhavačka nebo elektrické nůžky na plech

**Pro dělení šablon je zakázáno používat úhlovou brusku!!!**

- difuzní pojistné fólie (druh a typ dle projektu), doporučujeme řadu SATJAMFOL
- kontralatě tl. (min. 40 mm)
- střešní latě (min. 35x50) dle rozponu krokví. Pro chemické ošetření a impregnaci dřevěných prvků střechy použijte pouze ty přípravky, které nejsou vůči krytině a fólii agresivní.
- spojovací materiál pro montáž dřevěné konstrukce pozinkovaný, a pro montáž krytiny, originální barvené šrouby a nýty.
- střešní tmel na utěsnění spár u komínů a prostupu apod.
- doplňkový materiál – tvarovky, těsnění, funkční střešní doplňky a další příslušenství z aktuální nabídky společnosti SATJAM.

## IV. VLASTNÍ MONTÁŽ

### PŘIPRAVENOST STAVBY:

Hrubá stavba včetně krovu

### PŘED ZAHÁJENÍM MONTÁŽE:

1. Pro kvalitní položení střešní krytiny je nutné se pečlivě věnovat rozměření střechy. Pásky střešní krytiny Vám budou vyrobeny na požadovaný délkový rozměr.

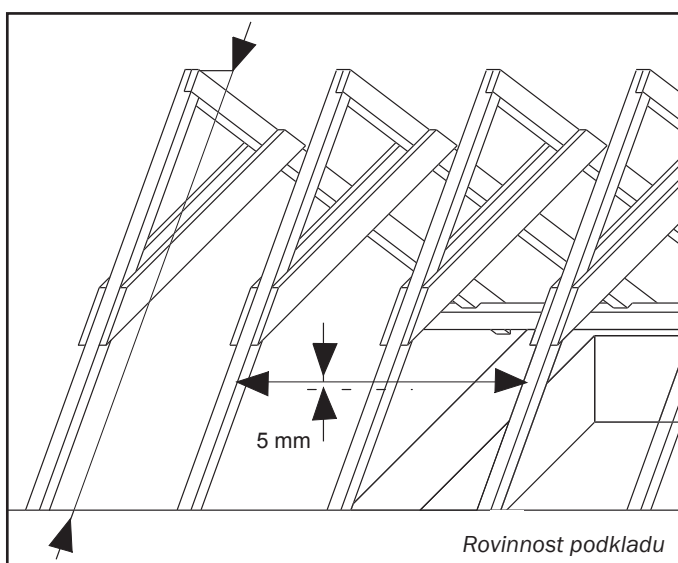

2. Zjistěte případné odchylky od pravoúhlého tvaru střechy. Podle výsledku rozměření si zvolte nejvýhodnější postup.

### MONTÁŽ POJISTNÉ DIFUZNÍ FÓLIE:

3. Rovnoběžně s okapem začněte pokládat pojistnou difuzní fólii. Fólii napněte a přichytněte běžnými sponkami ke krovu.
4. U okapové hrany ukončete folii na okapnici. K okapnici folii přilepte butylkaučukovou páskou, nebo oboustrannou páskou.
5. Fólii dále připevněte kontralatěmi (výška min. 40 mm, dle sklonu střechy viz. ČSN 73 1901), které položte na krokve, do kterých je upevněte pozinkovanými hřebíky. Překrytí hřebene fólií provedte až na samý závěr, tak aby fólie umožňovala odvod vody z obou střešních rovin.

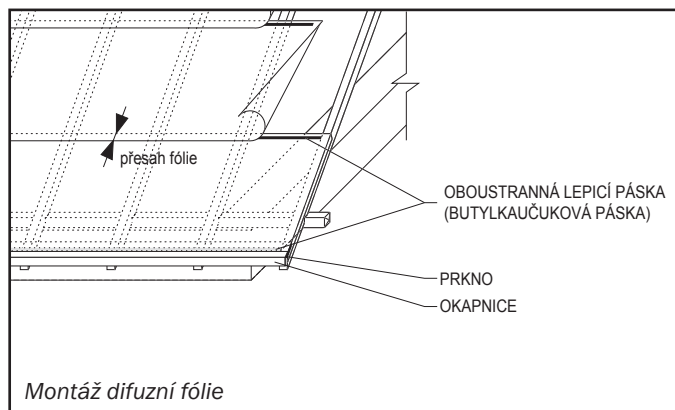

Montáž difuzní fólie

6. V případě nízkého sklonu střechy (pod 20°), doporučujeme zatěsnit spoj kontralatě – difuzní fólie rovněž butylkaučukovou páskou v celé délce kontralatě tak, aby páska zatěsnila procházející hřebíky.
7. Chemická impregnace na kontralatích i krokvicích musí být dokonale zaschlá, jinak hrozí porušení těsnosti difuzní fólie. Pro impregnaci mohou být použity pouze přípravky, které nejsou agresivní vůči folii, či krytině.
8. U nízkých sklonů (pod 20°) a u tříplášťových střech doporučujeme jednotlivé pásky difuzní fólie přelepit.
9. U folií jiných výrobců se řiďte pokyny příslušného výrobce folií.

### MONTÁŽ LAŮOVÁNÍ:

10. Rozpon latí je 240 mm. Po položení první řady fólie a kontralatování, započnete s montáží střešních latí. První střešní lať připevněte na okapové hraně krokve. Druhou a třetí střešní lať připevněte do vzdálenosti spodních hran latí 120 mm, a následující ve vzdálenosti spodních hran latí 240 mm až k hřebeni. Všechny latě upevněte naležato. Poslední lať pod hřebenem upevněte co nejbližší k hřebeni. Při montáži latí doporučujeme použít di-

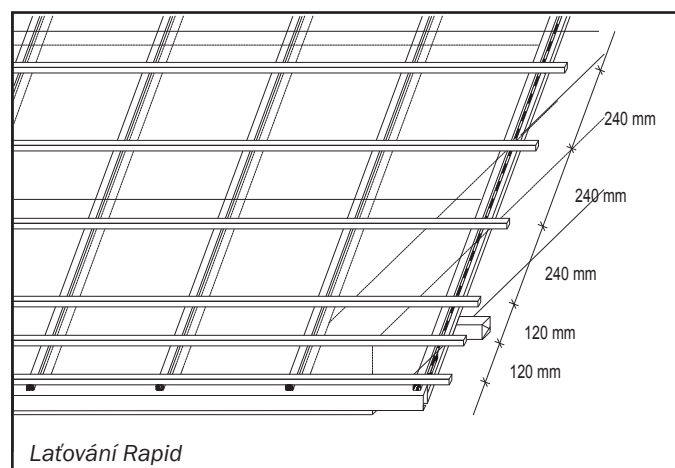

Laťování Rapid

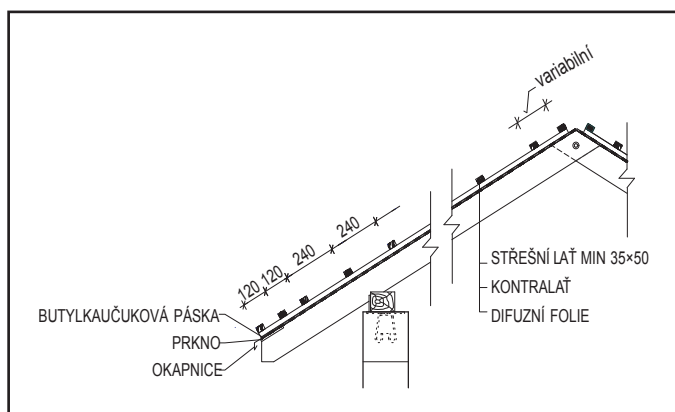

stanční měřítko. Pokud budou na střeše namontovány držáky sněhových zábran, nebo bezpečnostní prvky, použijte v místě osazení těchto prvků zesílené laťování – viz. montážní návod pro systém sněhových zábran.

11. Takto namontovaná konstrukce zároveň umožňuje snadný pohyb po střeše. V tomto pořadí, (folie, kontralaťování, laťování) pokračujte až k hřebeni. Na montáž střešních latí používejte pozinkované hřebíky min. 90 mm tak, abyste střešní lať ukotvili do krokve (ne jen do kontralaty).
12. Tento postup opakujte na všech střešních rovinách.
13. Proveďte montáž podpěrných latí nároží, úžlabí a okrajových lišt.

U každého krovu je nutné vytvořit podmínky pro dobrou ventilaci pod střešní krytinou. Doporučujeme vždy použít pojistnou difuzní fólii a střešní plášť odvětrat! Výpočet odvětrání dle ČSN 73 1901.

### MONTÁŽ DOPLŇKOVÝCH KONSTRUKCÍ:

14. Před montáží krytiny proveďte montáž žlabových háků, úžlabí, okapových plechů. Dále horního oplechování u komína a oplechování střešních oken dle pokynu výrobce oken. V případě nutnosti provedení nestandardního oplechování použijte pro jeho výrobu tabule dodávané v rozměrech 1250 x 2000 mm, případně svitků na míru. Montáž sněhových zábran nebo jejich bezpečnostních prvků, jsou-li navrženy projektem, proveďte po namontování střešní krytiny. Při montáži těchto prvků je nutné vycházet z montážního návodu pro sněhové zábrany.

### VLASTNÍ MONTÁŽ KRYTINY

Je-li nutné po krytině chodit, použijte obuv s měkkou gumovou podrážkou. Při chůzi po krytině našlapujte v místě umístění střešních latí. Dbejte na to, aby podrážka obuvi nebyla znečištěna kamínky a jinými nečistotami, které mohou způsobit poškrábání povrchu.

1. Před montáží krytiny je nutno osadit okapní plech. Osazuje se na první dvě lať tak, aby bezpečně odváděl vodu do okapu. Na okapní plech nalepte butylkaučukovou pásku – v místě latě. Zabrání se tak vztlínání vody mezi krytinu a okapní plech.

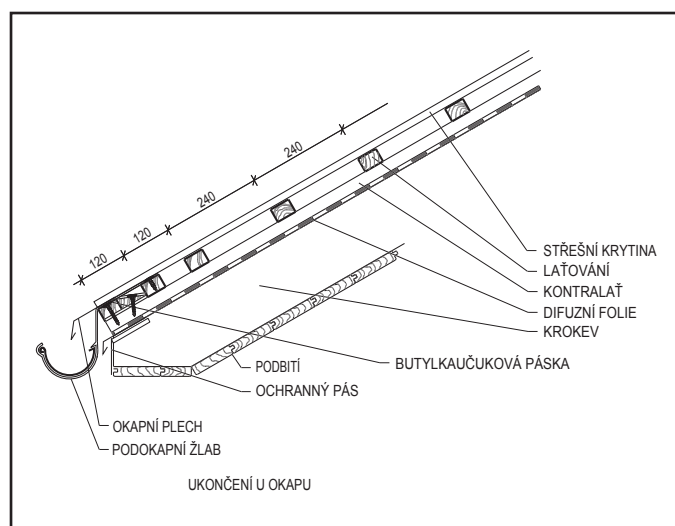

2. Před montáží krytiny je dále nutno osadit úžlabí. Montáž úžlabí provádíme vždy na bedněni, nebo na hustý rošt z latí, nebo prken. Přesah jednotlivých dílů úžlabí je min. 300 mm.
3. Pokládku střešní krytiny lze zahájit, jak z pravé, tak z levé strany. Rozměřte krytinu tak, aby délka okapové hrany střechy odpovídala násobku šířky krytiny, není-li to možné, je nutno určit zda se bude zužovat jeden pás krytiny, nebo oba krajní pásy. V případě zužování šířky pásu krytiny je nutné přidat cca 30 mm na ohyb provedený o 90° nahoru, který zajistí konstrukci střešního pláště proti zatékající vodě. První pás krytiny před připevněním srovnejte kolmo k okapové hraně.
4. Krytina musí být orientována horní částí zámku, (nebo dodatečně provedeným ohybem) ke kraji střechy. Krajní pásy krytiny kotvete pomocí jednoduchých plechových příponek k latím tak, aby byl umožněn dilatační pohyb.

5. Kotvení krytiny k latím se provádí šrouby s plochou hlavou ( rozměr 4,8x35) přes perforaci v pásu krytiny tak, aby byla umožněna dilatace. ( min 8ks šroubů na 1m<sup>2</sup>) Krytina u okapní hrany navíc kotvíte řadou šroubů k první, nebo druhé lati vždy dvěma, nebo třemi šrouby SDT 4,8x35 na jeden pás krytiny. Šrouby, kterými je krytina kotvena přes perforaci dotáhněte jen takovou silou, aby byla umožněna dilatace jednotlivých pásů. Zabráníte tak zvlnění krytiny vlivem tepelné roztažnosti. Jako alternativní řešení lze krytinu přesadit přes okapní plech a v místě přesahu vystřihnout zámky krytiny. Takto vytvořené přesahy krytiny zahněte přes nos okapního plechu. V tomto případě již není nutno u okapové hrany kotvit šrouby.

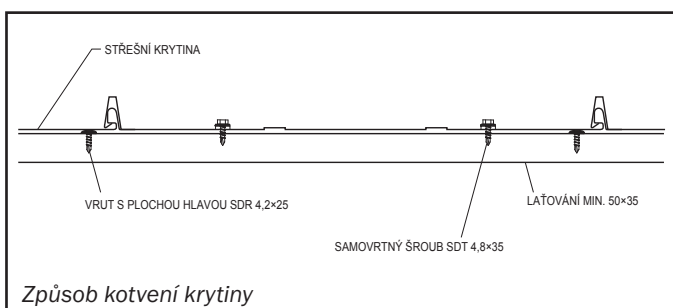

6. Je-li namontován první pás krytiny, přistupte k montáži dalšího pásu. Následující pás nasadte na zámek a lehkým tlakem, nebo přišlápnutím pás nacvakněte do zámků. Postupujte od okapu k hřebeni. Stejným způsobem postupujte dále. Poslední pás upravte stejným způsobem jako první a přikotvíte pomocí příponek k latím.

7. Po ukončení montáže krytiny přistupte k montáži hřebenáče a závětrných lišt. Hřebenáče jsou ke krytině kotveny pomocí odvětrávacích lišt. Tyto lišty se vkládají do jednotlivých pásů krytiny a kotví se ke krytině pomocí nýtů. Nesmí být ukotveny k latím, ale pouze ke krytině, jinak bude znemožněn dilatační posun krytiny. Osazení musí být tak,

aby hřebenáč svou horní hranou přesahoval min. 20 mm přes jejich okraj. Dbejte na to, aby byly hřebeny osazeny přes sebe s přesahem alespoň 100 mm. Hřebenáče k odvětrávací liště přikotvíte sešivacími šrouby, nebo nýty.

8. Montáž nároží je obdobná jako montáž hřebenáče. V nárožích kromě odvětrávací lišty vždy použijte větrací pás hřebene. V místě napojení nároží a hřebene hřebenáč sestříhejte do požadovaného tvaru jednotlivé díly navzájem snýťujte.

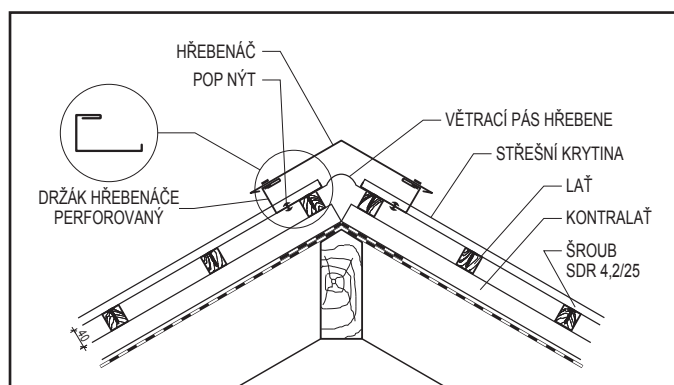

9. Před montáží závětrné lišty je nutné ohnout okraj krytiny nahoru o min. 30 mm viz. výše. Tento ohyb bude překryt závětrnou lištou a zajistí odvod vody. Závětrnou lištu kotvíte do předem osazené dřevěné lišty namontované ve spádnicí na latích. Kotvení závětrné lišty je nutné z boku i shora. Obdobným způsobem jsou osazeny a ukotveny oplechování ke zdi.

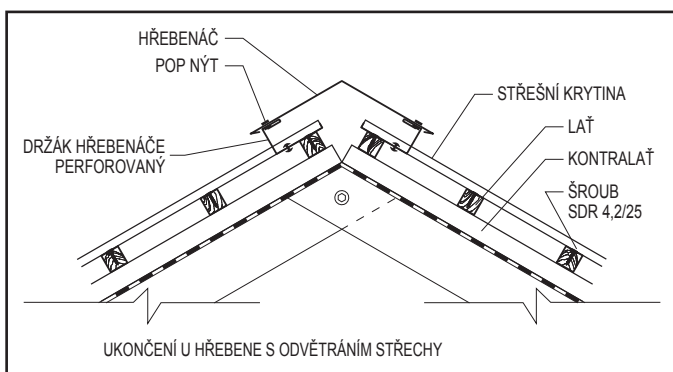
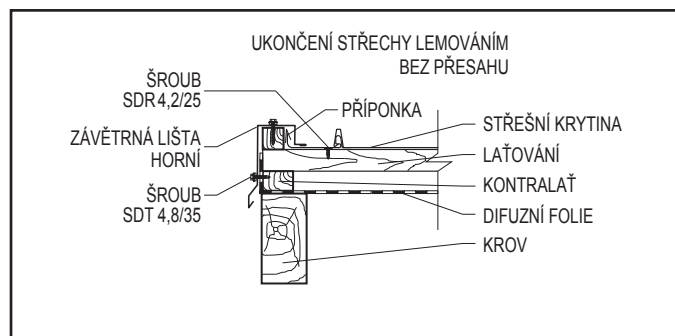
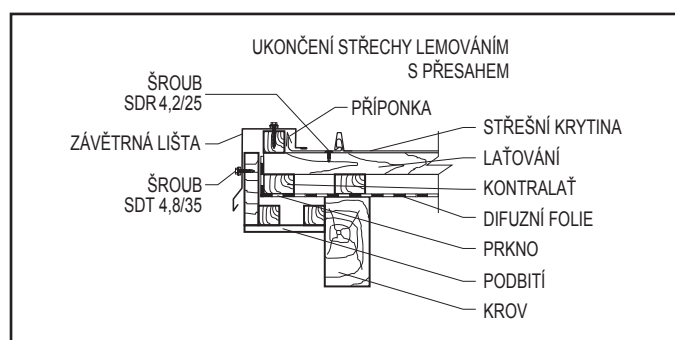

10. Je-li použita závětrná lišta plochá, nepoužívejte dřevěnou lištu, ale zavěste ji přímo na ohyb krytiny a přikotvete z boku.

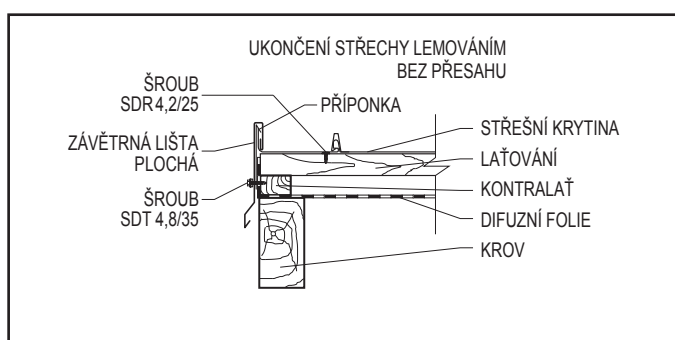
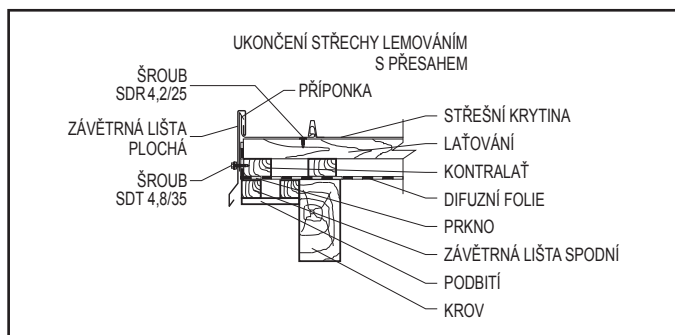

11. Prostupy přes krytinu jsou řešeny pomocí prostupových manžet, nebo originálních prostupových dílů. V krytině vystříhnete otvor odpovídající průměru prvku procházejícího střešním pláštěm. Okraj tohoto otvoru pomocí falcovacích kleští vyhněte nahoru tak, aby vznikl límeč bránící zatečení vody. Na takto vytvořený vstup standardním způsobem namontuje manžetu, nebo některý z prostupových dílů. Ostatní prostupy, otvory a lemování je možné provést klasickým klempířským způsobem.
12. K utahování šroubů použijte vrtačku nebo utahovačku s možností regulace otáček a utahovacího momentu. Důležité je, aby u šroubů s plochou hlavou byla umožněna dilatace a u šroubů s EPDM podložkou nedošlo k přílišné deformaci této podložky. EPDM podložka se musí při utažení roztáhnout o cca 1 mm přes vnější okraj kovové podložky šroubu. Pod podložkou nesmí zůstat zbytky ochranné fólie.
13. V případě, že krytinu kotvíte přímo na bednění a nepoužíváte systém latí a kontralatí, je nutné si uvědomit, že dojde k podstatnému omezení odvětrání střešního pláště. Vzhledem k tomu, že při kotvení krytiny dojde k perforaci pojistné hydroizolační fólie je omezen i bezpečný odvod kon-

denzátu. Toto řešení kotvení krytiny je možné jen na objektech kde není využíván prostor podkrovní. Dbejte zvýšené pozornosti při návrhu řešení odvětrání střešního pláště např. použitím odvětrávacích tašek.

14. Při pokládce krytiny přímo na bednění nepoužívejte jako podkladní vrstvu pískovanou lepenku. Může dojít k poškození rubové strany krytiny. Jako podkladní vrstvu doporučujeme použít speciální drenážní fólie pod falcované krytiny, nebo fólie SATJAMFOL.
15. S pokládáním pokračujte po celé ploše střechy. Do střešního pláště nezapomeňte uchytit sněhové zachytávače, jsou-li součástí projektu. Řiďte se pokyny v montážním návodu pro tyto prvky.
16. Při instalaci bleskosvodu postupujte tak, že kotvy umístíte do spojů závětrných lišt, oplechování ke zdi a hřebenačů tak, aby je bylo možné připevnit k latě a dalším prvky překrýt po vodě. Vzhledem k tomu, že existuje velmi široký sortiment prvků umožňující instalaci bleskosvodů, řiďte se při jejich instalaci pokyny výrobce těchto prvků. Je nutné zajistit, aby při instalaci těchto prvků nedošlo k poškození povrchové úpravy krytiny.
17. Pokládání u štítové, nebo boční zdi proveďte následujícím způsobem: Před pokládkou krytiny instalujte ve spádnicí lať, na kterou bude kotven prvek „oplechování ke zdi. K této latě připevněte pomoví příponek patřičně zúžený pás krytiny se zvednutým okrajem. Oplechování ke zdi osadte na tuto lať a přikotvete šrouby. Při jeho montáži dodržte všeobecné klempířské zásady a pravidla. Montáž oplechování začněte od okapu k hřebeni, dodržte překrytí prvků.

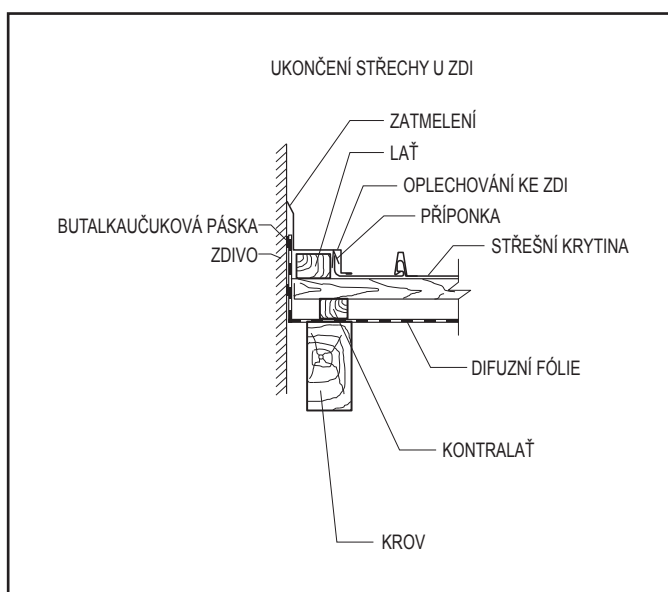

18. Úžlabní plech osazujte na bednění, nebo zhuštěné laťování. Konečný způsob provedení je dán tvarem a sklonem střechy. Natvarujte úžlabní plech dle konkrétního tvaru úžlabí a přikotvěte jej pomocí šroubů SDR. Vzájemný přesah úžlabních plechů by měl být minimálně 300 mm. Krytinu sestříhňte do šikminy respektující tvar úžlabí s přesahem cca 10 mm, který vyhněte směrem do úžlabí. Na část úžlabí, která je pod krytinou nalepte butylkaučukovou pásku. Zajistíte tak spoj proti vzlínající vodě. Krytinu v šikmém stříhu přikotvěte přes butylkaučukovou pásku pomocí šroubů SDT 4,8x35, vždy 2-3 ks na jeden pás krytiny (Rapid 500), 2ks na jeden pás krytiny (Rapid 300).

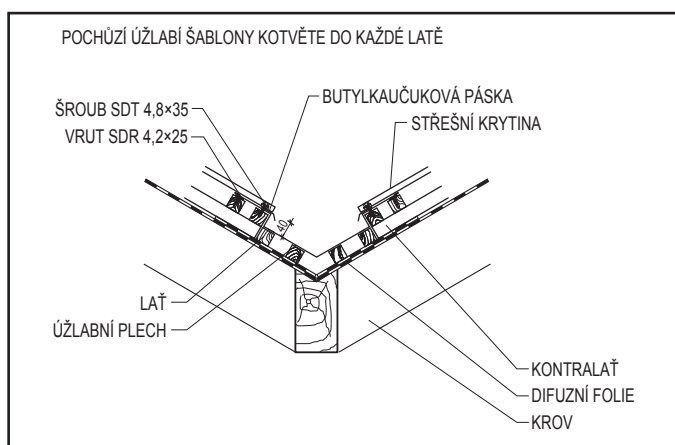

19. Oplechování komínů standardní provedte při respektování klempířských zásad viz. ČSN 73 3610. Je obvyklé použít tabule, nebo plech ve svitku. V obou případech je plech opatřen identickou povrchovou úpravou jako krytina.
20. Oplechování u střešního okna. Detail napojení krytiny na střešní okno je prakticky stejný se standardním oplechováním komínu, s přihlédnutím ke konkrétnímu prefabrikovanému oplechování okna. Rozhodující je vždy dodržení pokynů výrobce střešních oken.
21. Prostupy antén, tyčí a rour, jakož i dodatečné odvětrání střešního pláště jsou řešeny prostupovými komínky (odvětrávací komínek, anténní prostup, komínek pro odvod plynu a odvětrávací prvek), případně prostupovými manžetami. Tyto prvky jsou na krytinu usazeny tak, aby lícovaly svým prolisem s profilací krytiny. Přiložte zvolený typ komínku, obkreslete požadovaný otvor dle průměru prostupujícího prvku. Otvor v krytině vystříhňte a okraje vyhněte směrem nahoru tak, aby vznikl 5–10mm vysoký límec, který zabrání zatečení vody do konstrukce střechy. Prostupový komínek, nebo manžetu podtmele na horní a bočních stranách.

Spodní stranu nechte volnou. Prvek přištvěte ke krytině šrouby S02T, nebo POP nýty.

22. Nadstavování jednotlivých pásů krytiny: Je-li délka střešní roviny větší než maximální výrobní délka pásu krytiny je nutno jednotlivé pásy krytiny nadstavit. Tento postup je možný realizovat jen při sklonu střešní roviny větším než 14°. Nadstavování jednotlivých pásů nesmí proběhnout v jedné rovině, ale jednotlivé spoje musí být rozmístěny šachovnicově.

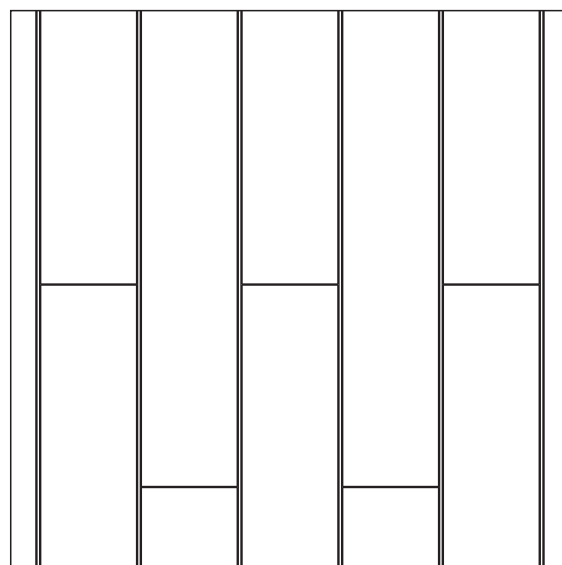

Délka přeložení jednotlivých pásů se liší podle sklonu střechy. Do 30° min. 400 mm, nad 30° min 200 mm.

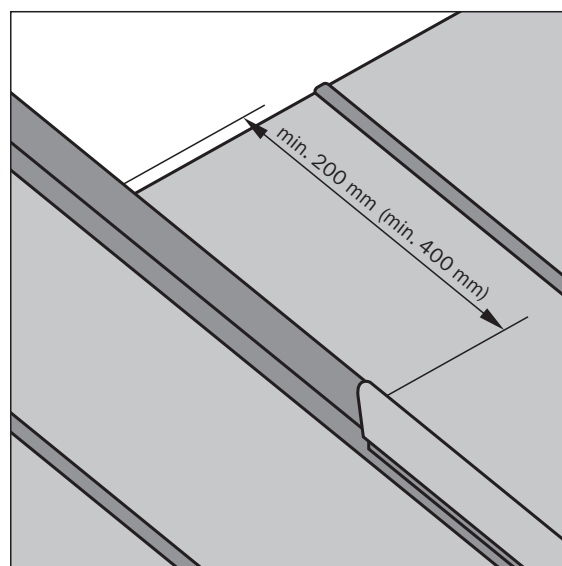

Na spodním pásu krytiny označte překrytí a na obou stranách vystříhňte zámky. Na straně s předraženou perforací je nutno vystříhnout delší část zámku o cca 2-3 mm.



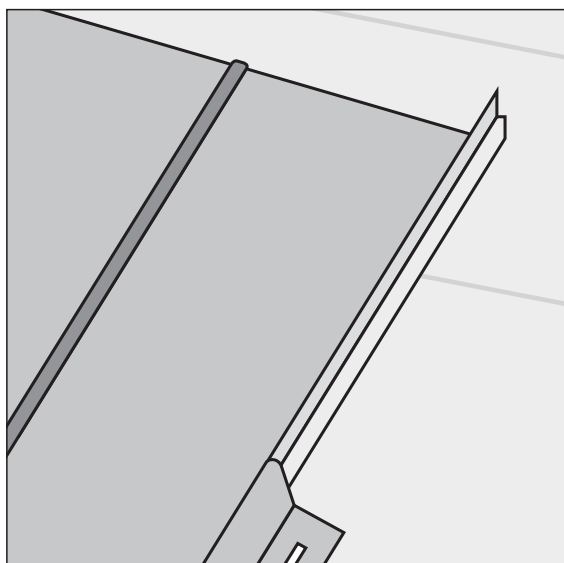

Nasuňte a zacvakněte následující pás krytiny a v místě zámku krytinu stlačte falcovacími kleštěmi.

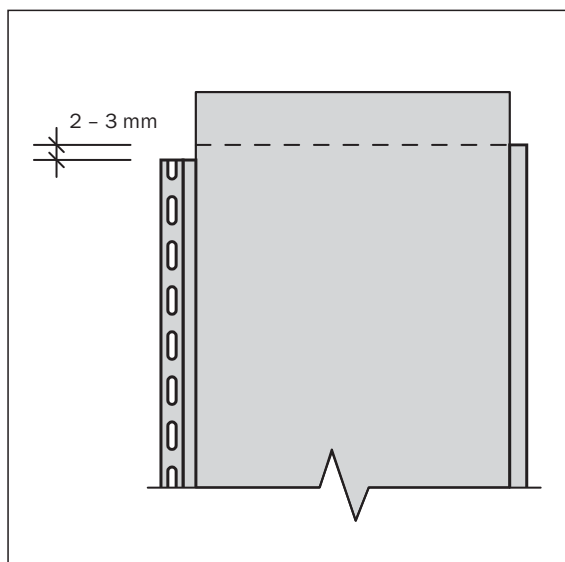
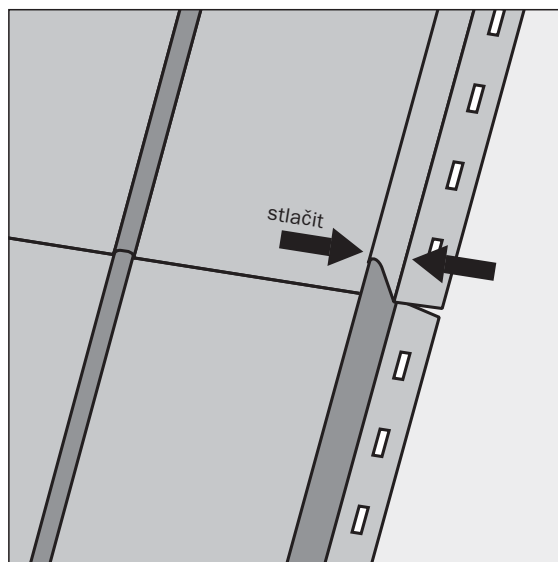

V místě spoje doporučujeme vložit butylkaučukovou pásku, nebo spoj pojistit proti vztlínající vodě polyuretanovým tmelem.

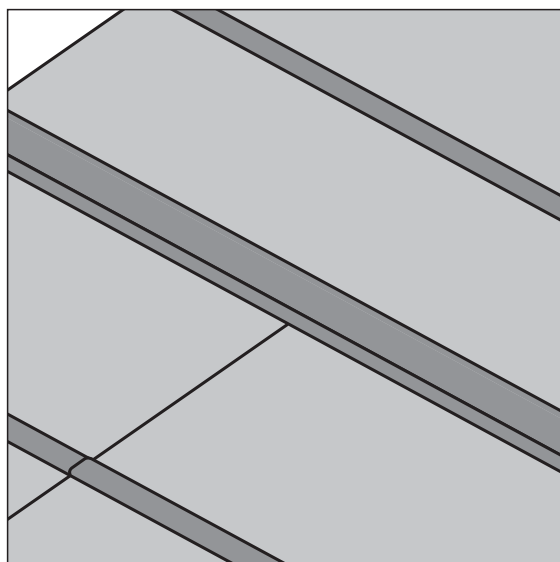
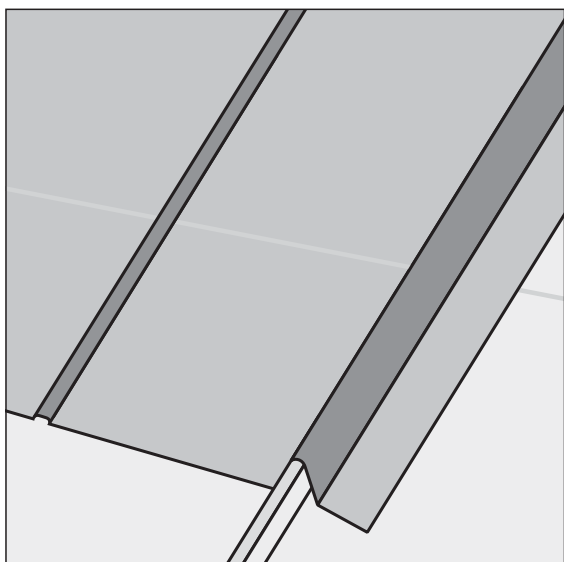

## ATYPICKÉ DETAILS:

Není-li možné jakýkoliv detail provést z vyráběného sortimentu doplňků, lze použít jiný plech s vysokou korozní odolností (pozink, titan-zinek, olověný pás). Všechny stříhané a řezané části krytiny a poškozená místa musí být opatřena nátěrem opravnou barvou.

## UPOZORNĚNÍ:

Střešní konstrukce musí odpovídat platným normám, předpisům i doporučením výrobce pro montáž dané střešní krytiny. Zvláště u budov s obytným podkrovím je nutné navrhovat (dvou i tří plášťové) dokonalé odvětrání střešního pláště v souladu s platnými technickými normami. Skladby střešního pláště je vhodné ověřit tepelně technickým výpočtem. Každá střecha je originál, proto návod výrobce nemůže zohlednit všechny možnosti řešení detailů. Proto výrobce neručí za případné škody vzniklé nesprávným použitím nebo nepochopením návodu.

## Přehled korozivních prostředí

| produkt         | Stupeň korozní agresivity |    |    |    |    |    | povrch. úprava                    |
|-----------------|---------------------------|----|----|----|----|----|-----------------------------------|
|                 | C1                        | C2 | C3 | C4 | C5 | SP |                                   |
| pozink          | ✓                         | ✓  | ✗  | ✗  | ✗  | ✗  | pozink min. 200 g/m <sup>2</sup>  |
| alusat          | ✓                         | ✓  | ✓  | ☎  | ☎  | ☎  | aluzink min. 150 g/m <sup>2</sup> |
| polyestersat 25 | ✓                         | ✓  | ✓  | ✗  | ✗  | ✗  | polyester 25 μm                   |
| satmat 35       | ✓                         | ✓  | ✓  | ✗  | ✗  | ✗  | polyester 35 μm                   |
| satpur 50       | ✓                         | ✓  | ✓  | ✓  | ✓  | ☎  | polyuretan 50 μm                  |
| satpurextra 50  | ✓                         | ✓  | ✓  | ✓  | ✓  | ☎  | polyuretan 50 μm                  |
| exclusive       | ✓                         | ✓  | ✓  | ✓  | ✓  | ☎  | akryl + kamenivo                  |

### Vysvětlivky:

SP – speciální atmosféra

✓ – doporučeno

✗ – nevhodné použití, ztráta záruky

☎ – informujte se na našem technickém oddělení

## Postup při skladování a přepravě produktů SATJAM

### VŠEOBECNÉ POKYNY

Při převzetí zakázky, před počátkem montáže se ujistěte, že je zakázka kompletní a nevykazuje zjevné vady. Provedte kontrolu typu, materiálu, barevnosti, délky a počtu kusů dodaných výrobků. Je-li důvod k reklamaci z důvodu výskytu vady zjištělné před zahájením montáže, nebo na začátku montáže, nesmí být montáž zahájena, nebo musí být přerušena a dodavatel musí být neprodleně písemně vyrozuměn. Do vyjádření výrobce se nesmí výrobky montovat. Nároky po montáži nebudou uznány.

Dbejte na to, aby se výrobky nedostaly do styku s agresivními látkami a barevnými kovy, zvláště pak s mědí, ani s výrobky mědi pokovenými, vápnem, cementem a jinými pojivy, kyselinami, louhy apod.

### PODMÍNKY SKLADOVÁNÍ

Dobu skladování omezte na minimum. Není dovoleno skladování nezakrytých výrobků. V případě krátkodobého skladování (max. 1 týden), skladujte výrobky pod plachtou a zajistěte odvětrání. Originální přepravní obal není určen ke skladování výrobků.

Je-li nutná doba skladování delší než jeden týden, umístěte výrobky v suché a větrané místnosti a ponechte je odkryté s volným přístupem vzduchu ke všem vrstvám. Pozinkované a aluzinkové plechy opatřete navíc vrstvou konzervačního oleje. Naolejování a pasivace pozinkovaných a aluzinkových plechů provedená výrobcem tvoří ochranu před bílou korozi pouze během přepravy. V případě zatečení vody, mezi jednotlivé plechy, nebo jejího zkonduování může dojít ke vzniku elektrického článku, a následně korozi. Plechy, které byly ovlhčeny během přepravy nebo skladování, osušte a následně jednotlivé pásy proložte tak, aby byla zajištěna volná cirkulace vzduchu.

Pozinkované a aluzinkové plechy po osušení zkontrolujte a opatřete vrstvou konzervačního oleje.

Plechů uložené v balících nebo ve svítcích nesmí být skladovány na volném prostranství nebo v místech vystavených působení vlhkosti a teplotním změnám.

Zvláštní pozornost věnujte vykládce v zimních podmínkách a následnému skladování ve vytápěných skladech. V důsledku značných teplotních rozdílů vzniká kondenzát.

Lakované plechy jsou z výroby opatřeny ochrannou fólií, která je určena výhradně k ochraně povrchu plechů před mechanickým poškozením. Použití ochranné fólie nezbavuje povinnosti zabezpečit a chránit plechy během skladování a zpracování proti působení chemických a povětrnostních vlivů.

Při skladování a dopravě dbejte, aby plechy nebyly vystaveny nadměrnému slunečnímu záření a vysokým teplotám. Při skladování v nevhodném prostředí, vniknutí vlhkosti pod folii nebo při nadměrném zahřátí plechů může dojít ke změně přilnavosti folie k povrchu vlivem degradace lepidla. Dojde-li v důsledku tohoto k ulpění lepidla na povrchu plechu odstraňte je benzinovým čističem. Vždy dbejte na co možná nejkratší kontakt povrchu plechu s rozpouštědlem. Je zakázáno používat k čištění abrazivní prostředky. Maximální doba skladování nesmí být delší než 6 měsíců od data výroby.

Při nedodržení výše uvedených pokynů dojde ke ztrátě záruky.

### PŘEPRAVA

Přepravujete-li plechy vlastním dopravním prostředkem, musí mít takový automobil ložnou plochu umožňující bezproblémovou nakládku i vykládku a její délka musí odpovídat délce přepravovaných výrobků. Tyto nesmí přesahovat za hranu automobilu. Správné uložení a ukotvení výrobků během přepravy zabrání poškození jejich povrchu.

Pozinkované a aluzinkové plechy během přepravy bezpodmínečně chraňte před působením povětrnostních vlivů.

Vykládku proveďte odpovídajícím manipulačním, nebo zvedacím zařízením (viz piktogramy v úvodu), nebo při ruční vykládce odpovídajícím počtem osob tak, aby nedošlo k poškození povrchové úpravy, k ohnutí bočních hran a k nadměrnému průhybu plechů. Nadměrný průhyb plechů způsobuje později problémy s jejich správným slícováním při montáži (natažení v zámcích) a na reklamace takové vady nebude brán zřetel.

### DĚLENÍ A MONTÁŽ

K dělení plechů použijte mechanické nůžky, elektrické nůžky, nebo elektrickou prostřihávačku. Po ukončení montáže bezpodmínečně očistěte povrch plechů od pilin, třísek a jiných nečistot. Použití úhlové brusky je zakázáno!

Jakékoliv dodatečné ohyby plechu provádějte pouze při teplotě plechu i okolního prostředí nad 5°C.

Všechny řezné hrany, poškrábaná místa a jiná poškození povrchu, k nimž dojde při montáži zapravte do 48 hodin správkovou barvou dle pokynů uvedených na obale.

### ÚDRŽBA

Jednotlivé typy povrchových úprav používejte tak, aby svou odolností odpovídaly agresivitě prostředí v dané lokalitě.

Bez ohledu na umístění stavby provádějte (minimálně jednou ročně) prohlídky a údržbu zabudovaných plechů (týká se i krytiny), zabráníte tak jejich předčasnému stárnutí. Případné poškození povrchové úpravy očistěte a opravte správkovou barvou.

Při znečištění povrchu očistěte. Pro čištění doporučujeme použít teplou vodu s běžným typem saponátu. Je zakázáno používat abrazivní prostředky (drátěnky, ocelové kartáče, prášky na nádobí a brusné pasty). Pro odstranění nečistot nerozpustných ve vodě použijte benzinový čistič. Při čištění benzinovým čističem dbejte následujících zásad:

- Povrch nesmí být v dlouhodobém kontaktu s touto látkou.
  - Před započetím čištění je nutné postup odzkoušet na vzorku. Jde zejména o kontrolu povrchu po vyčištění
  - Po očištění musí být povrch opláchnut vodou.
- Je zakázáno používat jiná organická rozpouštědla.

### TECHNICKÉ ODDĚLENÍ:

Mobil: 605 248 726

FAX: 596 231 098

**Rádi bychom Vás upozornili, že k optimálnímu výpočtu střešní plochy jsme pro Vás vyvinuli kalkulační program MOJE STŘECHA. CD s tímto programem si můžete vyzvednout na všech kontaktních místech.**

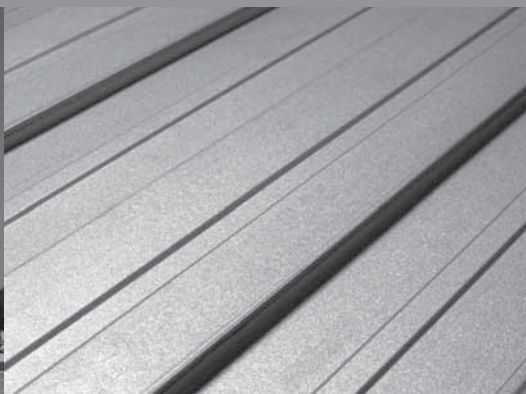

Pruszyński Group



střechy · okapy · trapézy

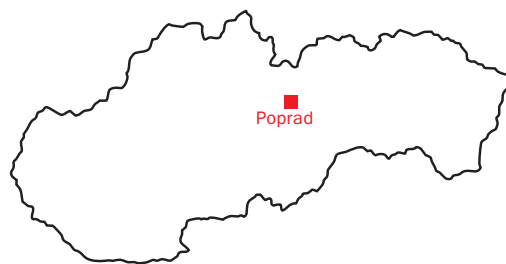

■ SATJAM, s.r.o., Michalská 1032/21, 710 00 Ostrava  
tel.: +420 596 223 535, fax: +420 596 231 098  
e-mail: satjam@satjam.cz

■ Praha: +420 281 980 861

■ Brno: +420 545 563 137

■ Hradec Králové: +420 495 490 877

■ Ústí nad Labem: +420 477 750 311

■ SATJAM, s.r.o., Hraničná 13, 058 01 Poprad  
tel.: +421 527 723 617, fax: +421 527 893 512  
e-mail: poprad@satjam.sk, www.satjam.sk

■ Východ: +421 911 909 095

■ Střed: +421 903 990 060

■ Západ: +421 902 897 060

### Náš kompletní sortiment:

- střešní krytiny
- okapové systémy
- střešní doplňky
- trapézové plechy
- stěnové kazety, panely
- konstrukční profily
- rovinné plechy, svitky
- profily pro sádkokarton
- interiérové podhledy a obklady

### Jsme držitelé certifikátů:

- ISO 9001:2001 a ISO 14001:2005



[www.satjam.cz](http://www.satjam.cz)